

SETUP MONTAJE

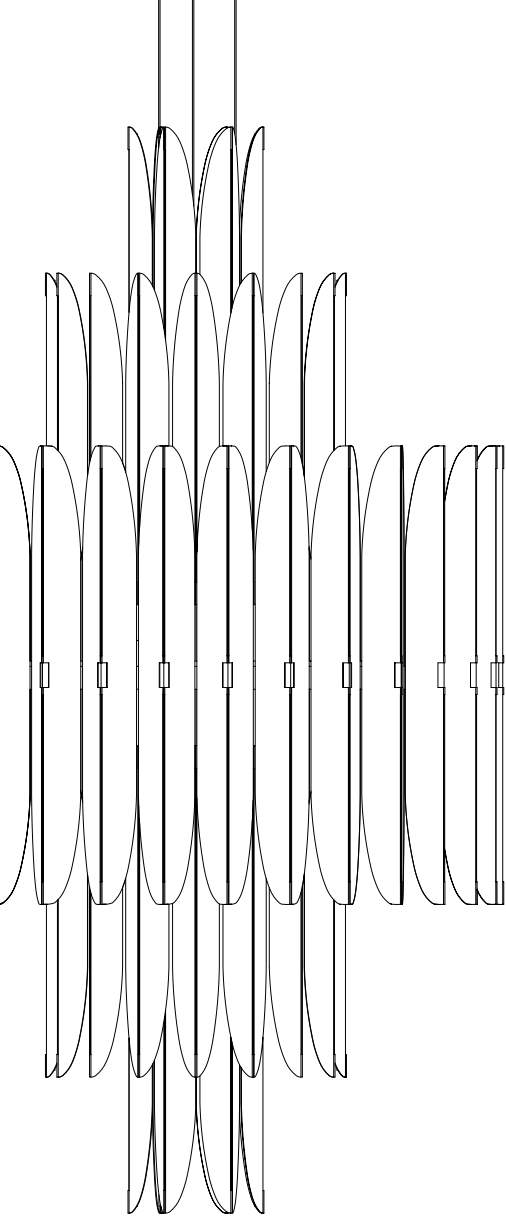

LZF

VOLIERE

VOLR S

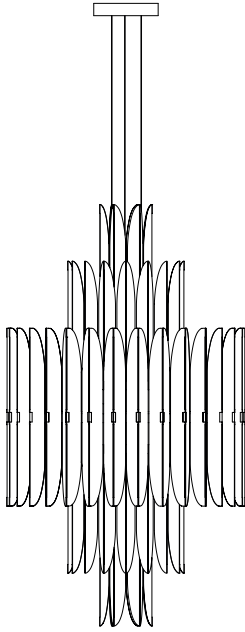

- 1 x Main body Estructura principal
- 42 x Small feathers Plumas pequeñas
- 32 x Large feathers Plumas grandes
- 1 x Canopy Florón
- 4 x Screws & wall plugs Tornillos y tacos
- 3 x Stoppers Topes
- 1 x Level Nivel



Extra feathers will be included
Se incluirán plumas extra

Additional Contents UL (Only for Junction Box)

- 2 x Screws
- 1 x Allen key N° 2,5



TECHNICAL SPECIFICATIONS ESPECIFICACIONES TÉCNICAS

Recommended bulbs Bombillas recomendadas

Europe

220 - 250V 50Hz

Class I Clase I



x14
E14
LED Vela DIM 7 W max.



x2
E27
LED Spherical DIM 11 W max.

US & Canada

120V



x14
E12
LED Candle DIM 5 W max.



x2
E26
LED A19 15 W max.

1 OPEN CANOPY ABRIR FLORÓN

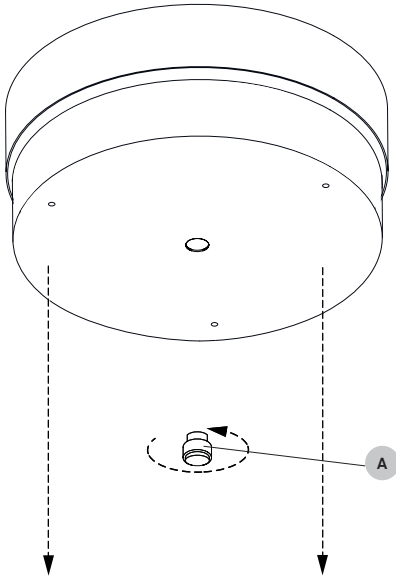

The canopy is composed of an outer cover where the electrical part is housed and a counterflow, which serves to close, unscrew the nut (A) to separate them.

El florón está compuesto por una tapa exterior donde se aloja la parte eléctrica y un contraflorón, que sirve para cerrar, desenrosque la tuerca (A) para separarlas.

IMPORTANT: Turn of the power before installing your lamp.

IMPORTANTE: Desconectar la red eléctrica antes de instalar la luminaria.

For US & Canada: skip steps 4-5.

For Europe: Skip steps 2 and 3.

Para EEUU & Canadá: sáltese los pasos 4-5.

Para Europa: sáltese los pasos del 2 y 3.

2 FIX YOUR CANOPY TO THE CEILING

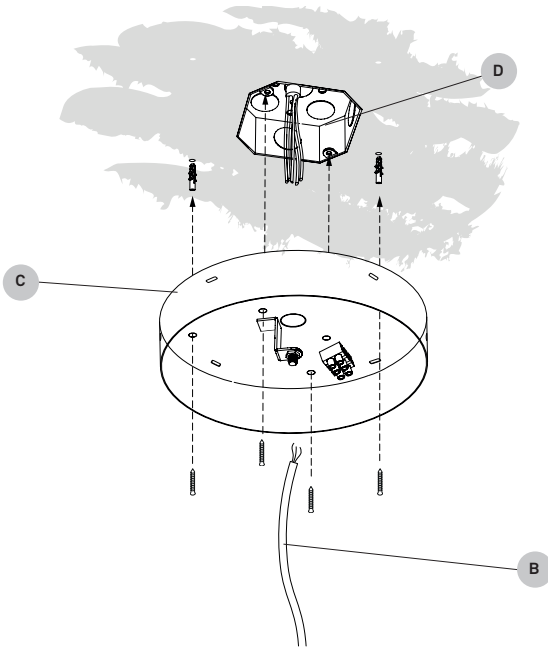

Feed the lamp cable (B) through the two parts of the canopy. Connect the lamp cable (B) to the mains inside the Jbox (D) using connectors. Follow the diagram below.

Fix back plate to the junction box (D) with the most adequate screws (D) (not supplied).

3 CONNECTION

MAINS CABLE

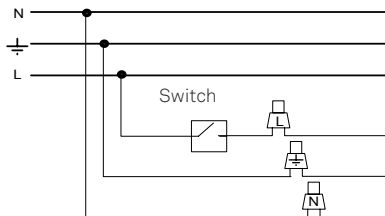

Turn off the mains before installing the lamp. Connect the lamp to the mains as follows. You should have a three wire cable coming from the mains, N, L and GND. Connect these to the cables of the same colour coming from the lamp.

4 FIX YOUR CANOPY TO THE CEILING FIJAR EL FLORÓN AL TECHO

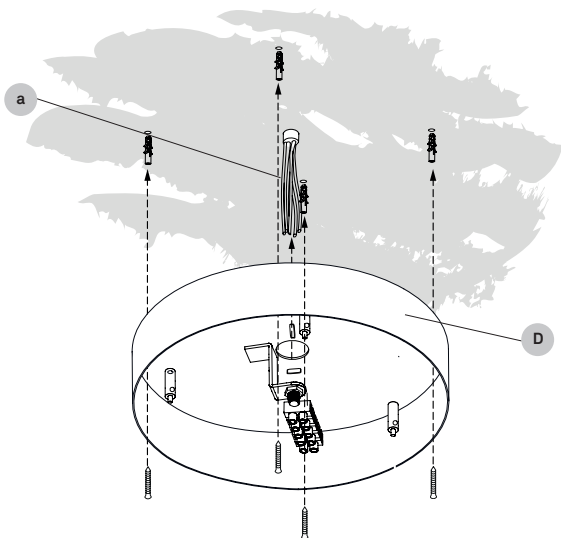

Feed the electrical wires (A) from the mains through the electrical back plate (C), fix back plate to the ceiling with the screws and prepare to wire up.

Pasar los cables eléctricos (A) a través de la tapa posterior (C), fijar al techo con los tacos y tornillos para posteriormente conectar.

5 CONNECTION CONEXIÓN

MAINS CABLE

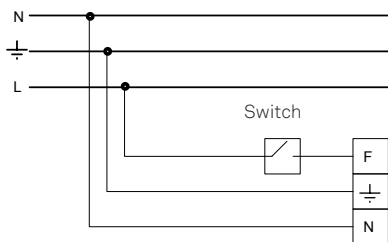

Turn off the mains before installing the lamp. Connect the lamp to the mains as follows. You should have a three wire cable coming from the mains, N, L and GND . Connect these to the cables of the same colour coming from the lamp.

Desconectar la red eléctrica antes de instalar la luminaria. Conecte la lámpara de la siguiente manera. Debería tener tres cables viniendo de la red, N, L and GND (Tierra). Conéctelos al mismo color en la regleta de conexiones ubicada en el florón.

6 HANG THE LAMPSHADE COLGAR LA PANTALLA

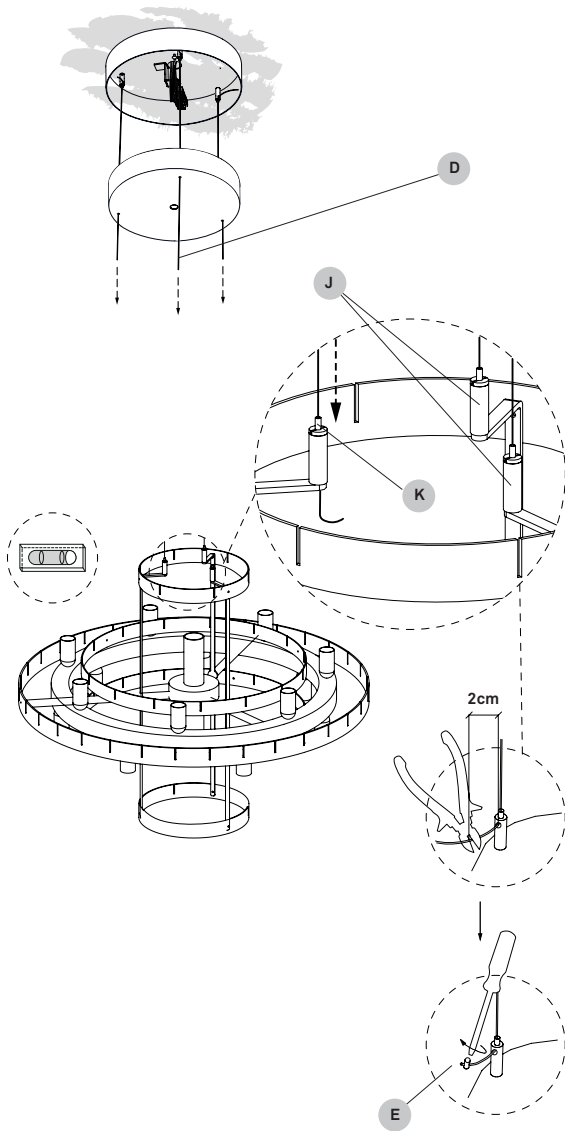

Place the structure under the canopy. On the top part of the structure, you will find 3 suspensors (J). Thread the steel cables coming from the canopy through the suspensors.

These cables allow leveling of the shade. In order to release the steel cable, press the nipple (K) on the suspensor. Use the level supplied.

Once the desired height is reached and the lamp is leveled, cut excess of the steel cable and place the stopper (E) on the end of each cable.

En la parte superior de la estructura encontrará 3 suspensores (J) de los que salen los cables de acero.

Estos cables le permiten nivelar la pantalla para conseguir verticalidad. Para liberar el cable, presione el cilindro (K) por donde pasa el cable en el suspensor (J). Utilice el nivel suministrado.

Una vez se ha alcanzado la altura deseada y la lámpara está nivelada, corte el exceso de cable y coloque el tope de seguridad (E) en el extremo.

8 LOCK THE CABLETRAP BLOQUEAR EL PRESACABLE

Tighten the screw on the electrical cable trap (I). Use an allen key No. 4.

Apriete el tornillo del presacable (I). Use una llave allen nº 4.

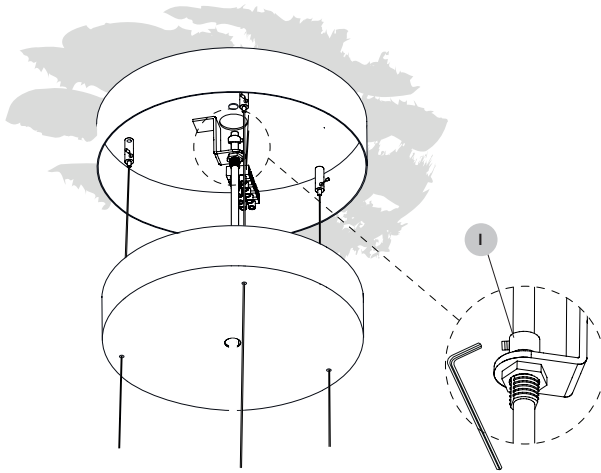

9 CLOSE THE CANOPY CIERRE EL FLORÓN

Once all your wiring is complete raise the canopy and screw on the canopy support nut (J) that holds the cover in place.

Put on the cable clips (K) and clip them to the electrical cable.

Una vez conectados todos los cables, suba el florón y fíjelo enroscando la tuerca (J). Colocar los clips (K) en el cable eléctrico y fijar.

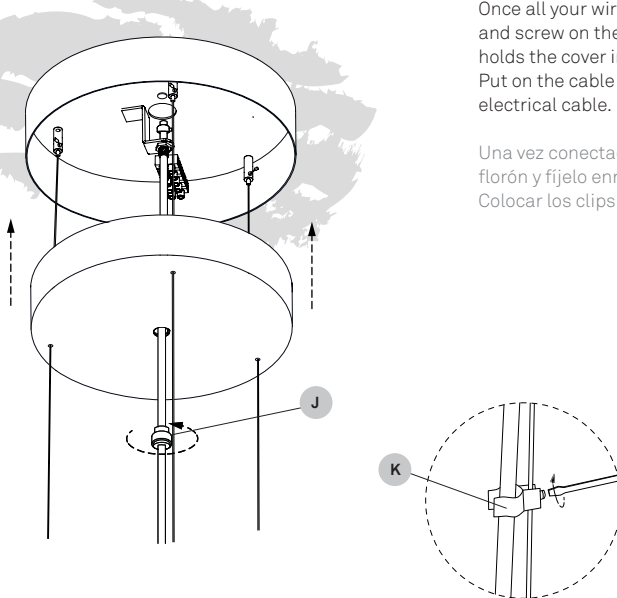

10 INSTALL THE BULBS INSTALE LAS BOMBILLAS

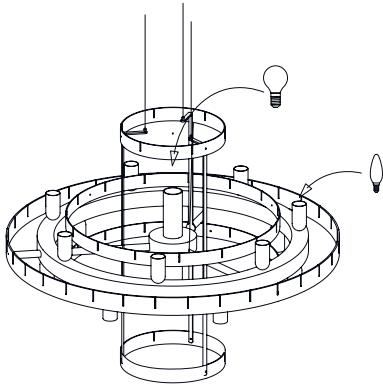

Install the different bulbs in their corresponding lampholders.

Instale las diferentes bombillas en sus portalámparas correspondientes.

11 MAIN BODY DESCRIPTION ESTRUCTURA PRINCIPAL

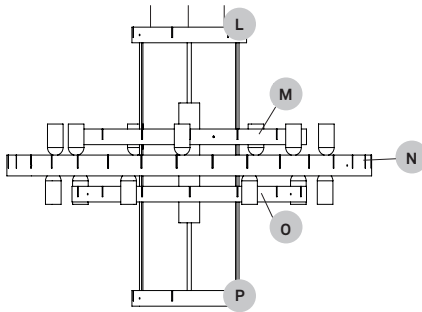

The main body of VOLIERE consists of 5 rings. These rings have slots where the feathers metal couplings fit. There is an additional ring that includes lampholders.

There are three types of feathers.

- The inner bottom feathers (P) fit into the slots in the bottom rings (O and P)
- The inner top feather (R) fit into the slots in the top rings (L and M)
- The outer feathers (S) fit onto the outer ring (N).

El cuerpo principal de VOLIERE consta de 5 anillos. Estos anillos tienen ranuras en las que se encajan los enganches de las plumas que forman la pantalla. Un anillo adicional contiene los portalámparas.

Podrá encontrar tres tipos de plumas.

- Las plumas interiores inferiores (Q), se encajan en los anillos inferiores (O y P).
- Las plumas interiores superiores (R), que se encajan en los anillos superiores (L y M).
- Las plumas grandes (S) que se encajan en el anillo exterior (N).

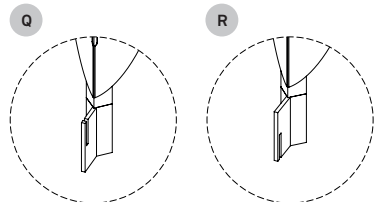
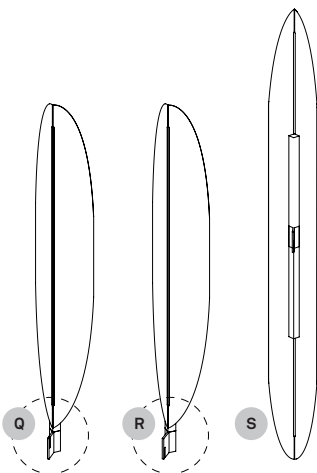

12 INNER FEATHERS PLUMAS INTERIORES

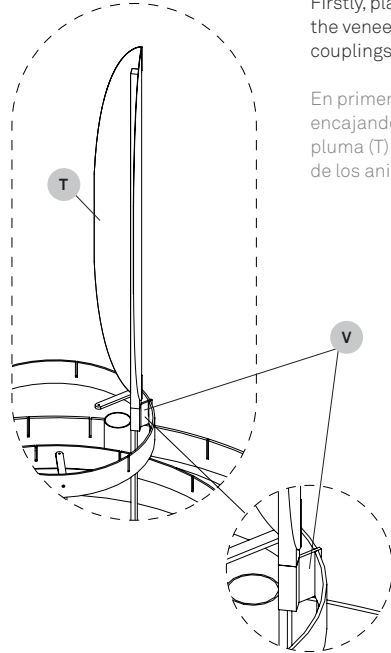
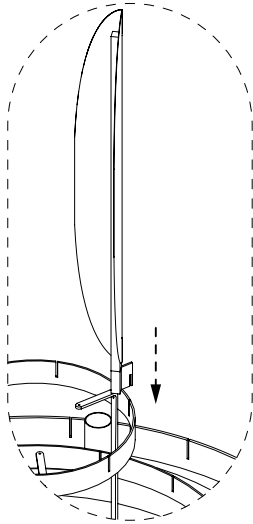

Firstly, place all the inner feathers making sure the veneer part (T) stays inside each ring. Clip the couplings (V) onto the slots of the inner rings.

En primer lugar, coloque las plumas interiores encajando los enganches (V). Asegúrese que la pluma (T) queda en la parte interior de cada uno de los anillos internos.

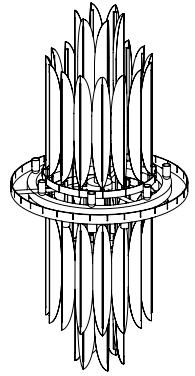

13 OUTER FEATHERS PLUMAS EXTERIORES

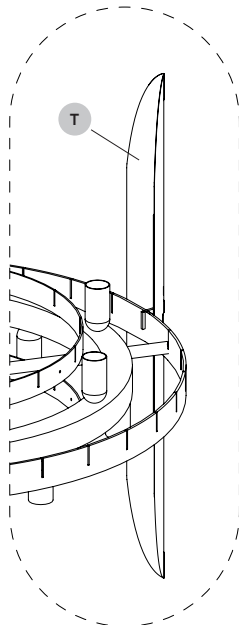
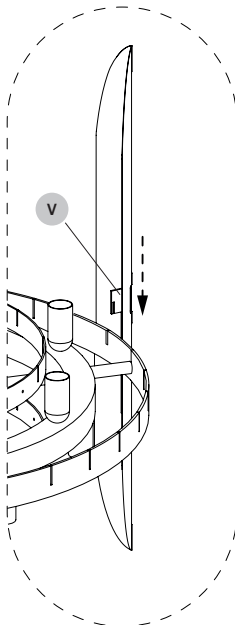

Place the outer feathers making sure the veneer part (T) stays facing outside on the outer ring. Clip the couplings (V) onto the slots of the outer ring.

Coloque las pluma exteriores encajando los enganches (S) en las ranuras del anillo exterior. Asegúrese de que la parte de madera (T) quede en la parte exterior al anillo.

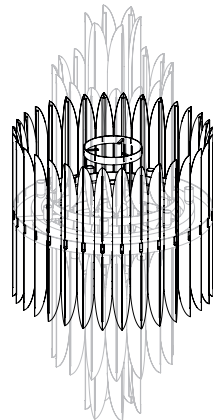



Use and care of your lamp.

You have just purchased an original handmade product by LZF. LZF is FSC® certified, dedicated to promoting responsible forest management worldwide. Our registered trademark license code is FSC® C110841. Your lamp is made from natural wood veneer from well-managed FSC® certified forests and other controlled sources, treated with our patented Timberlite® finish. This treatment both protects and safeguards the wood veneer against breakages..

CLEANING OF ...

The shades we recommend a feather duster or a damp cloth, clean only the flat surface of the veneer with the cloth, and please avoid any moisture contact along the edge of the veneer.

The metallic surfaces should be treated with care and cleaned with a soft damp cloth only. Make sure that moisture does not penetrate joins or junctions between metal parts. Use water. Do not use solvents or cleaning products any kind.

The acrylic diffusers on your lamp can be cleaned with a regular window cleaning spray and a soft cloth. Do not use solvents of any kind.

PRECAUTIONS**Luminaire for indoor use only.**

Unplug the lamp before cleaning. Servicing or manipulation of the electrical installation should only be performed by qualified electrical personnel or by the LZF service department.

Glass

Improper handling can cause loosening or chipping of the glass. Any bubbles, or lack of homogeneity in the glass is a characteristic feature of hand blown glass and not a defect. The surface of the glass may also include imperfections due to its manual manufacturing. When cleaning, use a window cleaning spray and a soft cloth.

Avoid handling glass without gloves to prevent fingerprints and loss of gloss.

Sudden temperature changes may cause temporary condensation inside the lamp.

Wood veneer

Avoid direct sunlight, strong indirect sunlight and moisture on your lamp. Since wood is a natural material, a gradual change in tone may occur over time. For the same reason, it is possible to find knots in some wood colours that are part of natural wood. Furthermore, if the lamps were purchased at different times, there will be differences in colour and tone, particularly in lighter coloured veneers. This is can not be considered a manufacturing defect or reason for complaint. Do not install your lamp near any air-conditioning vents or ventilation shafts as this may damage the wood veneer used in this fixture.

LEDS

If your lamps contains Integrated LED circuits do not touch the LED surface with your bare hands as this can reduce the life of your LED. When connecting several LED lamps, a parallel installation is recommended to avoid malfunctioning.

BULBS

Bulbs are normally not included, unless indicated. We recommend using energy-saving LED bulbs. Please refer to the instruction manual or visit our website www.lzf-lamps.com to make sure you are using the best bulb for your type of lamp.

KELVINS

Depending on the color of the wood veneer we recommend using different Kelvin light temperatures, for their optimum appearance: Blue 28, Turquoise 30 and Grey 29: 4000k

Ivory White 20, Natural Beech 22, and Natural Cherry 21: 3000 or 4000k.



© Luziferlamps, S.L All rights reserved. Valencia, Spain. 2020 - www.lzf-lamps.com - support@lzf-lamps.com

Uso y cuidado de su lámpara

Acaba de adquirir un producto original y hecho a mano por LZF. LZF cuenta con la certificación FSC®, dedicada a promover el manejo forestal responsable en todo el mundo. Nuestro código de licencia de marca registrada es FSC® C110841. Su lámpara está fabricada con chapa de madera natural proveniente de bosques certificados FSC® bien manejados y de otras fuentes controladas, tratada con nuestro acabado patentado Timberlite®. Este tratamiento protege la madera, a la vez que evita posibles roturas.

LIMPIEZA DE ...

La madera, recomendamos usar un plumero o un paño húmedo, evitando incidir en los cantos de la chapa.

Las superficies metálicas deben tratarse con cuidado y limpiarse únicamente con un paño suave y húmedo. Asegúrese de que la humedad no penetre en las uniones de las partes metálicas. Use agua. No use disolventes ni productos de limpieza de ningún tipo.

Los difusores acrílicos se pueden limpiar con un líquido limpia cristales y un paño suave. No usar disolventes de ningún tipo.

PRECAUCIONES**Luminaria para uso exclusivo en interior.**

Desenchufar la lámpara antes de cambiar la bombilla o limpiarla. La manipulación de la instalación eléctrica debe efectuarse solo por personal cualificado o por LZF.

Vidrio

Un manejo inadecuado puede provocar que el vidrio se afloje o se astille. Cualquier burbuja, o falta de homogeneidad en el vidrio no es motivo de queja, este es un rasgo característico del vidrio soplado a mano. La superficie del vidrio también puede presentar imperfecciones debido a su fabricación manual. Al limpiar, use un spray limpiacristales y un paño suave.

No manipule el vidrio sin guantes para evitar huellas dactilares y pérdida de brillo.

Los cambios bruscos de temperatura podrían generar condensaciones temporales en el interior de la luminaria.

Madera

Evitar el sol directo o la luz intensa indirecta del sol y la humedad sobre la lámpara. Debido a que la madera es un material natural, pueden existir variaciones en el tono de ésta. Por el mismo motivo, existe la posibilidad de encontrar nudos en algunos tonos que forman parte de la madera. Si las lámparas se adquieren en diferentes momentos, pueden mostrar variaciones de color y tono sobre todo en las maderas de tonos claros. No situar la lámpara próxima a un salida de aire debido a que éste puede ocasionar daños en la misma. Luziferlamps S.L. no se hará responsable.

LEDS

Si su lámpara contiene LED integrado. No tocar nunca con las manos desnudas, ya que esto puede reducir la vida útil de su LED. En caso de instalar varias lámparas LED, se recomienda conectarlas en paralelo, para evitar incidencias.

BOMBILLAS

Las bombillas no están incluidas, a menos que se indique. Recomendamos utilizar bombillas de bajo consumo LED. Consulte el manual de instrucciones o visite nuestro sitio web www.lzf-lamps.com para asegurarse de que está utilizando la mejor bombilla para su tipo de lámpara.

KELVINS

Dependiendo del color de la chapa de madera recomendamos utilizar diferentes temperaturas de luz, para su óptimo aspecto:

Azul 28, Turquesa 30 y Gris 29: 4000k.

Ivory White 20, Natural Beech 22 y Natural Cherry 21: 3000 o 4000k.

Amarillo 24, Naranja 25, Rojo 26, Chocolate 31 y Rosa Palo 33: 3000k.