

Fig. 1

**ISTRUZIONI DI MONTAGGIO**

- Staccare la corrente di alimentazione.
- Fissare a muro la staffa (A) con viti (H) e tasselli (G).
- Collegare i cavi di rete nella morsetteria (B) rispettando le polarità.
- Appoggiare la scatola (C) al muro e fissarla con le viti (D).
- Inserire il paralume sul portalampade (E) e fissarlo avvitando la ghiera (F).
- Avvitare le lampadine al portalampada.
- Utilizzare il Bumpon x Inserire le lampade GU10 nei portalampade (FIG.1)

**ATTENZIONE**

Gli apparecchi di nostra costruzione sono idonei all'uso in ambienti ordinari con temperatura ambiente ad umidità relativa standard. Tutte le operazioni devono essere eseguite da un tecnico specializzato.

**PULIZIA**

**Staccare la corrente di alimentazione o la spina dalla presa.**  
Per la pulizia periodica degli apparecchi di illuminazione usare sempre i guanti ed uno straccio morbido (in caso di superfici lisce). Non usare mai solventi o alcool. Evitare nel modo più assoluto di piegare parti non previste per la mobilità delle stesse, in quanto ciò potrebbe indebolirle o romperle.

**INSTRUCTION**

- Switch off the power or pull the plug out.
- Fix on the wall the part (A) with screws (H) and dowels (G).
- Make the connection inside the box (B) according to the markings.
- Place the box on the wall and fix part (A) with box (C) with screws (D).
- Insert the lampshade on the lamp support (E) and fix by screwing the ring nut (F).
- Attached the bulb to bulb socket.
- Use the Bumpon x Insert the lamps GU10 in the lamp holders (FIG.1).

**ATTENTION**

The products of our production are suitable for the using in usual surroundings with standard temperature and humidity levels. All the operations have to be done by a technician.

**CLEANING**

**Switch off the power or pull the plug out.**  
For the periodical cleaning of the lamp use always gloves and a soft cloth (for glossy surfaces) or a feather duster for the lampshade in fabric or pleated fabric. Don't use aggressive solvents or alcohol. Avoid absolutely to fold parts which are not expected for folding, in this case welded parts are going to be damaged.

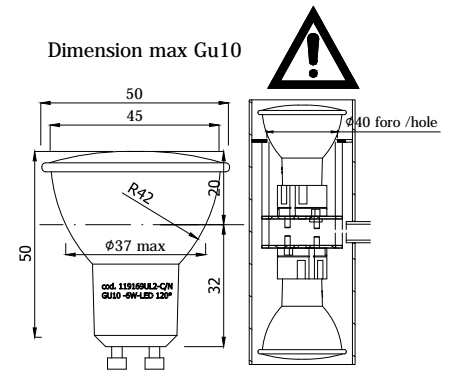

**ETICHETTA LOTTO DI PRODUZIONE**  
**PRODUCTION DATE LABEL**

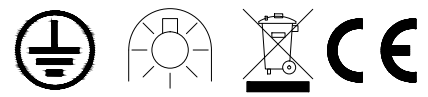

rating 220+240V 50/60Hz  
Codes Mode :CHAEAP035Gxxxxx

Made in Italy

\*  
4 x GU10 max 28W HES

\* \*  
4 x E27 max 42W HES

Serial number :